

2 Form

- T5** ohne Zuganker, ohne Gegenhalter
- TG** mit Zuganker, mit Gegenhalter, mit Zuganker mit Öse
- TT** mit Zuganker, mit Gegenhalter, Zuganker mit T-Stück
- TU** mit Zuganker, mit Gegenhalter, Zuganker mit Haken



Größe	F _H in N Halte- kraft	a	b ₁	b ₂	b ₃	b ₄	b ₅	b ₆	b ₇	d ₁	d ₂	d ₃	d ₄	d ₅	h ₁ ≈
160	1750	13	26	28	23	14	26	35	6,8	M 6	4,5	4,5	5,2	6	27
320	4000	19	40	44	34	18	35	38	10	M 8	6,7	6,7	7	8	38,5
700	7500	28	60	54	41	26	50	50	11	M 10	8,5	8,5	9	10	53

Größe	h ₂	h ₃	l ₁ ≈	l ₂ ≈ Form TG	l ₃ ≈ Form TT	l ₄ ≈ Form TU	l ₅	l ₆	m ₁	m ₂	m ₃	m ₄	m ₅	s	w Hub
160	20	20,5	103	55	55	54	28	30	19	16	16	14,3	25,4	2	8
320	30	28	153	76,5	76,5	76,5	34	44,5	32	19	19	22,3	25,4	3	13
700	40,5	39	222	95,5	93	92	42	51	38	41,5	31	25,4	31	3,5	19

Ausführung

- Stahlblech-Teile
Einsatzstahl C10
brüniert
- Zuganker
Stahl St 32
brüniert
- alle beweglichen Teile
mit Spezialfett geschmiert
- Griffteil mit Kunststoffkappe
rot, ölbeständig
- RoHS

Hinweis

Die Verschlussspanner GN 853 sind mit einer Verriegelungsmechanik versehen, die ein unbedachtes oder durch Vibrationen ausgelöstes Öffnen des Spanners ausschließt.

Außerdem bieten diese Verschlussspanner die Möglichkeit der Einhandbedienung.

siehe auch...

- *Edelstahl-Verschlussspanner GN 853* → Seite 778

Bestellbeispiel

GN 853-320-TT

- 1 Größe
- 2 Form

Form **TG**
Zuganker mit Öse

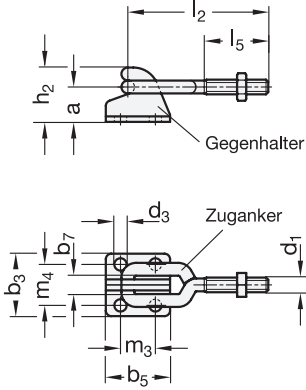

Form **TT**
Zuganker mit T-Stück

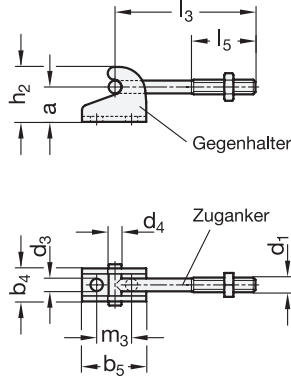

Form **TU**
Zuganker mit Haken

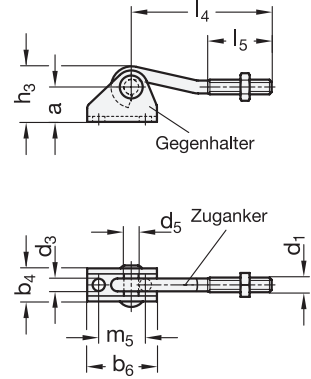

Funktionsbeschreibung (bei Einhandbedienung)

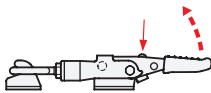

Zum **Lösen** den Entriegelungsknopf drücken.

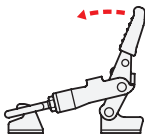

Hebelarm anheben, bis der Zuganker im Gegenhalter außer Eingriff ist.

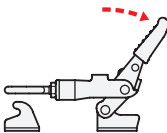

Durch Zurückbewegen des Hebelarmes wird der Zuganker angehoben und damit der Gegenhalter freigegeben (Einhandbedienung).

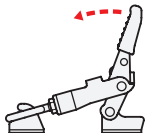

Zum **Spannen** den Hebelarm anheben, bis der Zuganker am Gegenhalter aufliegt.

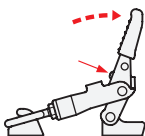

Der Zuganker kommt am Gegenhalter in Eingriff, wenn zum Spannvorgang der Entriegelungsknopf gedrückt wird.

Beim Spannen in der Endstellung erfolgt die Verriegelung automatisch durch Federkraft.

