

- 2 Form**
 - B ohne Rastsperr
 - C mit Rastsperr
- 3 Kennzeichen**
 - FH Knopfseite in Hygienic Design (Fronthygiene)

Montagebeispiel

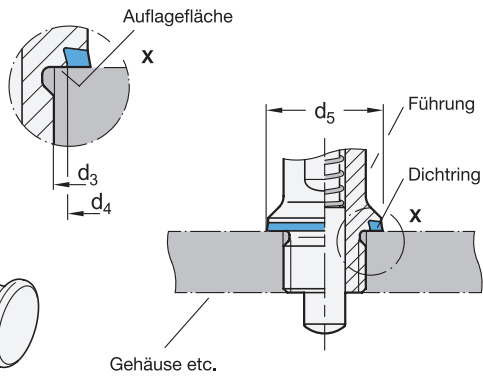
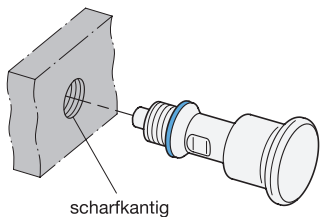

d ₁ Stift f8 Bohrung H8	d ₂	d ₃	d ₄	d ₅	l ₁	l ₂	l ₃	k	sw	Federdruck in N ≈	
										Anfang	Ende
6	35	M 12 x 1,5	18	22,8	6	12	50,8	30	14	20	36
8	35	M 16 x 1,5	18	22,8	8	12	55,3	30	14	22	32

Ausführung

Führung / Raststift / Knopf
Edelstahl 1.4401
Raststift randschichtgehärtet

Druckfeder
Edelstahl 1.4571

Dichtungen

- blau
- FDA-konformer Werkstoff
- Einsatztemperatur -25 °C bis +110 °C
- Dichtring
H-NBR, Härte 85 ±5 Shore A **H**
- Abstreifer
TPU, Härte 95 ±5 Shore A

Alle beweglichen Teile
mit FDA-konformem Spezialfett geschmiert

RoHS

Technische Informationen	Seite
Produktfamilie Hygienic Design	QVX
Zusammenstellung der Rastbolzen-Bauarten	QVX
ISO-Passungen	QVX
Kunststoff-Eigenschaften	QVX
Edelstahl-Eigenschaften	QVX

Rastbolzen GN 8170 sind nach den Richtlinien der DGUV Test zertifiziert und erfüllen Hygieneanforderungen auf der Knopfseite (Fronthygiene).

Abstreifer zwischen Knopf und Führung sowie der Dichtring zwischen Führung und Gehäuse halten die Rastmechanik auf der Knopfseite dicht. Gleichzeitig verhindern die hohe Oberflächengüte (Ra < 0,8 µm) und die totaumentfreie Befestigung das Anhaften von Schmutz bzw. erleichtern die Reinigung. Rastbolzen mit Rastsperr Form C werden eingesetzt, wenn der Raststift zeitweise nicht vorstehen soll. Hierzu wird der Knopf nach dem Einziehen des Stiftes um 90° gedreht. Durch eine Rastkerbe wird der Knopf in dieser Position gehalten.

Befestigungs- bzw. Durchgangsbohrungen am Gehäuse müssen rechtwinklig, gratfrei und ohne Fase ausgeführt werden. Dadurch wird die Funktion der Dichtringe sichergestellt.

Hinweise	Seite
GN 8170 Rastbolzen (Vollhygiene)	QVX

Zubehör	Seite
GN 7600 Dichtringe	QVX

Bestellbeispiel	1 d ₁
	2 Form
	3 Kennzeichen
	4 Werkstoff (Dichtring)
GN8170-8-C-FH-H	